

MetalCraft



TL52-500

ГОРИЗОНТАЛЬНЫЙ ТОКАРНЫЙ СТАНОК С ЧПУ

ТЕХНИКО-КОММЕРЧЕСКОЕ ПРЕДЛОЖЕНИЕ

Прямые поставки от производителя

Токарный станок с ЧПУ MetalCraft TL52-500 используется для высокопроизводительной обработки металла и позволяет выполнять различные операции: точение, растачивание, сверление, нарезания резьбы. Область применения: машиностроение, авиационно-космическая и автомобильная промышленность, приборостроение.

Кондиционер электрошкафа



Трёхлапчатый токарный патрон 8 дюймов



Двигатель шпинделя FANUC BiiP30

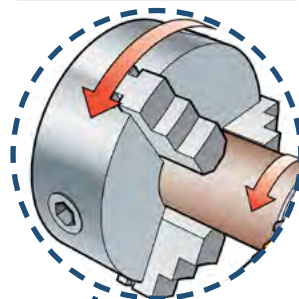

Трёхцветный индикатор состояния

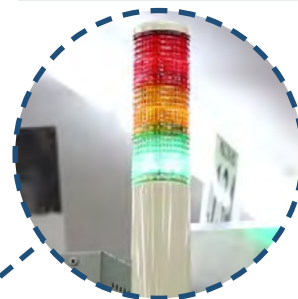

Система управления FANUC Oi Mf(5) Plus

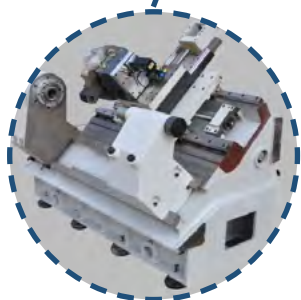

Станина из серого чугуна (Mehanit)



Револьверная головка (без привода)

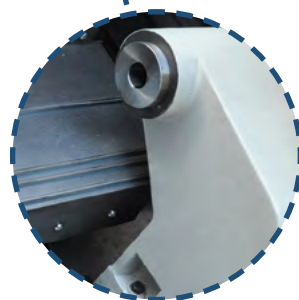

Программируемая пиноль задней бабки



Автоматический конвейер для стружки

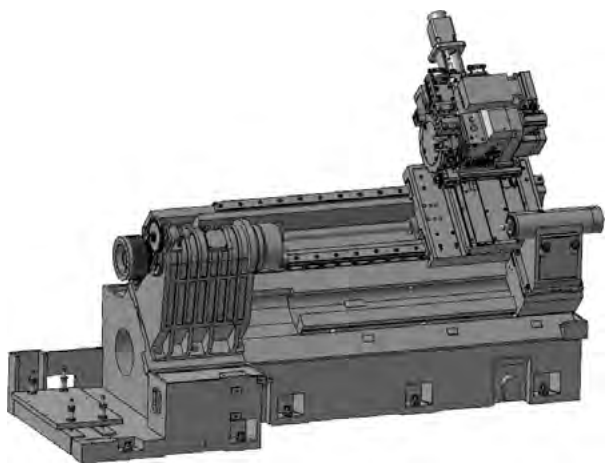

1. Цельнолитная чугунная станина

В станках серии TL52-500 используется цельнолитная наклонная станина 45° из серого чугуна марки **Mehanit**, которая отличается высокой прочностью. Все элементы станины рассчитаны методом конечных элементов (FEA), для устранения их перекоса и увеличения демпфирующих свойств. Непосредственно перед обработкой станина проходит несколько этапов старения. Кроме этого все литые детали станины усилены ребрами жесткости, проходят испытания на устойчивость и термостабильность.

2. Двигатель шпинделя FANUC BiP30

Высокопроизводительная токарная обработка на данной модели станка обеспечивается в том числе мощным двигателем модели FANUC BiP30 с максимальной скоростью вращения 4000 об/мин и мощностью 15 / 18,5 кВт. Двигатели FANUC (Япония) отличаются надежностью и высокой эффективностью, поэтому широко применяются в современном станкостроении.

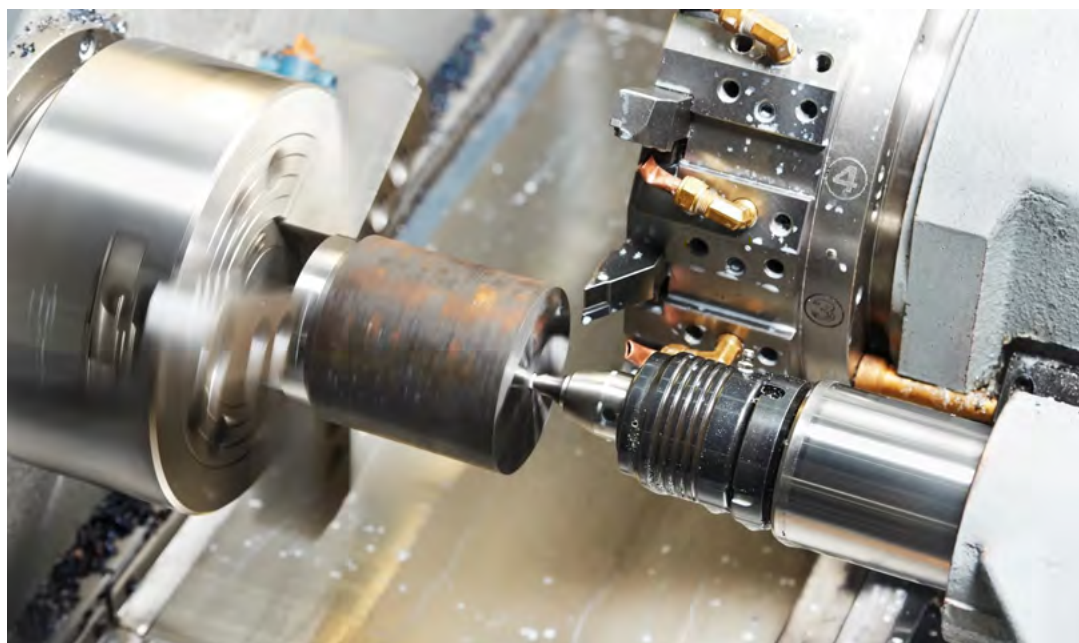

3. Система ЧПУ

Токарные станки TL52-500 оснащаются системой управления **FANUC 0i-MF(5) Plus** (Япония), которая отличается широкими возможностями программирования и имеет свои особенности. FANUC 0i-MF(5) Plus является наиболее распространенной в России системой управления. К преимуществам системы можно отнести удобный интерфейс, качество исполнения, простота программирования.

4. Гидравлическая револьверная головка

В станках данной серии установлена револьверная головка на 12 позиций. Исполнение головки - без привода рабочего инструмента. Вращение головки выполняется гидравлической системой, которая обеспечивает плавный ход, стабильность и жесткость даже в условиях повышенных нагрузок на режущий инструмент.



5. Программируемая пиноль задней бабки

В стандартную комплектацию станка входит задняя бабка с программируемой пинолью. Ее управление осуществляется с помощью стандартного выключателя педального типа. Подвижная задняя бабка обеспечивает быструю и надежную фиксацию длинных заготовок, а также увеличивает точность их обработки. Позиционирование с замкнутой системой управления позволяет произвести остановку в любом месте по ходу перемещения задней бабки. Компактная, надежная станина обеспечивает превосходную жесткость, конструкция пиноли позволяет гасить колебания.

6. Датчик привязки инструмента НРМА (опция)

Датчик НРМА Renishaw (Великобритания) представляет собой кронштейн с электроприводом для высокоточной автоматической наладки инструмента. Область применения: токарных станки, в том числе многоцелевые. Высокая скорость работы сервопривода этого манипулятора позволяет выполнять наладку инструмента и определение его поломки непосредственно в процессе обработки без вмешательства оператора. На выполнение команд управляющей программы на включение руки и ее фиксацию в рабочем положении уходит не более 2 секунд. После завершения наладки инструмента подается команда на возврат руки с датчиком в безопасное положение за пределами зоны выполнения обработки.

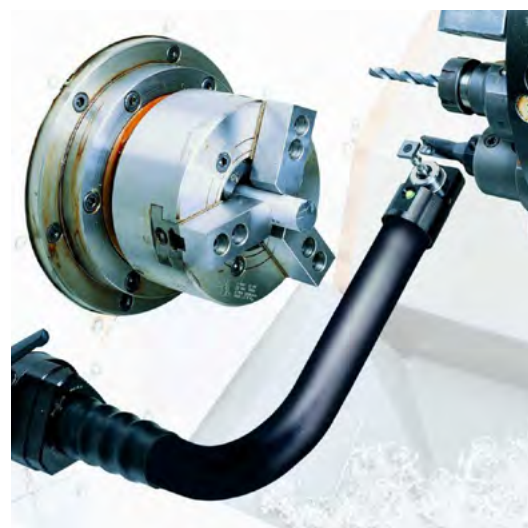

Запатентованное поворотное устройство обеспечивает фиксацию руки с высокой повторяемостью позиционирования. Никаких дополнительных устройств регулировки или фиксации при этом не требуется. В дополнение к своим высоким характеристикам рука НРМА занимает очень мало места на станке благодаря компактной конструкции.



Технические характеристики	
Параметры	Значение
Модель станка	TL52-500
Торговая марка	MetalCraft
Система управления	FANUC 0i Mf(5) Plus
Угол наклона станины	45°
Параметры обработки	
Максимальный диаметр заготовки, мм	Ø520
Максимальный диаметр точения, мм	Ø420
Максимальная длина точения, мм	500
Максимальный диаметр прутка, мм	Ø52
Перемещения	
Ход по оси X / Z, мм	235 / 600
Ускоренная подача по оси X / Z, м/мин	30 / 30
Модель двигателя оси X / Z	FANUC Bis12B/3000 / FANUC Bis12/3000
Мощность привода оси X / Z, кВт	2 / 2
Точность позиционирования, мм	±0.006 / ±0.008
Повторяемость, мм	±0.004
Шпиндель	
Модель шпинделя	A2-6
Размер токарного патрона	8 дюймов / 203 мм
Модель двигателя шпинделя	FANUC BiIP30/8000-B
Передаточное отношение	1 : 1.4
Диаметр отверстия шпинделя, мм	Ø65
Максимальная скорость вращения шпинделя, об/мин	4000
Мощность двигателя шпинделя (15 мин / 60 мин), кВт	15 / 18.5
Максимальный крутящий момент (15 мин / 60 мин), Нм	191 / 236
Револьверная головка	
Тип револьверной головки	Без привода
Количество инструментов	12
Сечение наружной державки, мм	25 x 25
Диаметр расточной державки, мм	Ø40
Задняя бабка	
Тип задней бабки	Гидравлическая с программируемой пинолью
Перемещение задней бабки, мм	600
Конус пиноли задней бабки	MT4
Ход пиноли задней бабки, мм	120
Диаметр пиноли задней бабки, мм	Ø80
Габаритные размеры и вес	
Габаритные размеры станка (Д x Ш x В), мм	4500 x 1850 x 2000
Вес станка, кг	4300

Стандартная комплектация			
№ п/п	Наименование	Спецификация	
		TL52-500-1	TL52-500-2
1	Система управления	FANUC Oi Mf(5) Plus (Япония)	FANUC Oi Mf(5) Plus (Япония)
2	Гидравлический патрон шпинделя	Тайвань	Тайвань
3	Двигатель шпинделя	FANUC BiIP30/8000-B (Япония)	FANUC BiIP30/8000-B (Япония)
4	Подшипники шпинделя	NSK (Япония)	NSK (Япония)
5	Сервоприводы по осям X / Z	FANUC Bis12B/3000 / FANUC Bis12/3000	FANUC Bis12B/3000 / FANUC Bis12/3000
6	Винтовая пара по осям X / Z	Тайвань	Тайвань
7	Линейные направляющие качения по осям X / Z	Тайвань	Тайвань
8	Револьверная головка	Тайвань	Тайвань
9	Радиальный держатель инструмента	2 шт.	2 шт.
10	Осевой держатель инструмента	1 шт.	1 шт.
11	Держатель расточного инструмента	3 шт.	3 шт.
12	Переходная втулка	1 комп.	1 комп.
13	Переносной пульт управления	1 шт.	1 шт.
14	Пистолет для подачи СОЖ	1 шт.	1 шт.
15	Пневматический пистолет	1 шт.	1 шт.
16	Программируемая пиноль задней бабки	1 шт.	1 шт.
17	Централизованная система смазки	1 комп.	1 комп.
18	Трансформатор	1 комп.	1 комп.
19	Автоматический конвейер для стружки	1 комп.	1 комп.
20	Нормы безопасности CE	1 шт.	1 шт.
21	Трехцветный индикатор состояния	1 шт.	1 шт.
22	Светодиодное рабочее освещение	1 шт.	1 шт.
23	Ящик с установочным инструментом	1 комп.	1 комп.
Дополнительные опции			
24	Датчик привязки инструмента Renishaw HPMA	-	1 шт.
25	Маслоотделитель (сепаратор СОЖ)	1 шт.	1 шт.
26	Кондиционер электрошкафа	1 шт.	1 шт.

